

夏期講習会

高3 リスニング 第2回

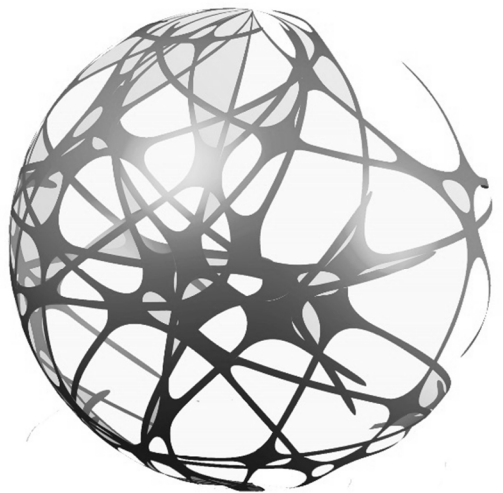

English 英語



(解答番号 ~)

第1問 (配点 25) 音声は2回流れます。

第1問はAとBの二つの部分に分かれています。

A 第1問Aは問1から問4までの4問です。英語を聞き、それぞれの内容と最もよく合っているものを、四つの選択肢(①~④)のうちから一つずつ選びなさい。

問1

- ① The speaker wants to go home.
- ② The speaker wants to have a rest.
- ③ The speaker wants to keep walking.
- ④ The speaker wants to see a doctor.

問2

- ① The speaker is asking when the concert will be held.
- ② The speaker is deciding which concert to attend.
- ③ The speaker is inviting Mary to a concert.
- ④ The speaker is walking in the park with Mary.

問 3

- ① Adam called his company about the problem.
- ② Adam found a solution to the problem himself.
- ③ Adam returned the computer he had borrowed.
- ④ Adam stopped working online from home.

問 4

- ① Cathy gave the speaker a book last week.
- ② Cathy got a book back from the speaker.
- ③ The speaker will not borrow a dictionary from Cathy.
- ④ The speaker will not lend Cathy his dictionary.

これで第1問Aは終わりです。

- 5 -

B

第1問Bは問5から問7までの3問です。英語を聞き、それぞれの内容と最もよく合っている絵を、四つの選択肢(①~④)のうちから一つずつ選びなさい。

問5

5

①

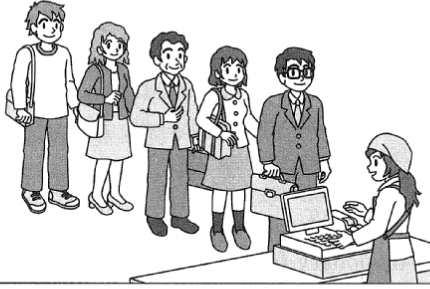

②

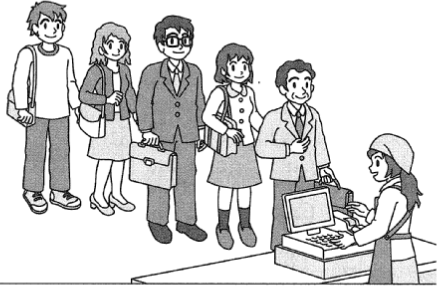

③

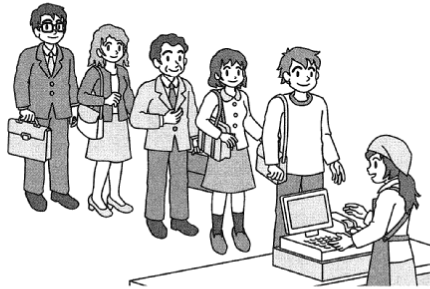

④



問 6 6

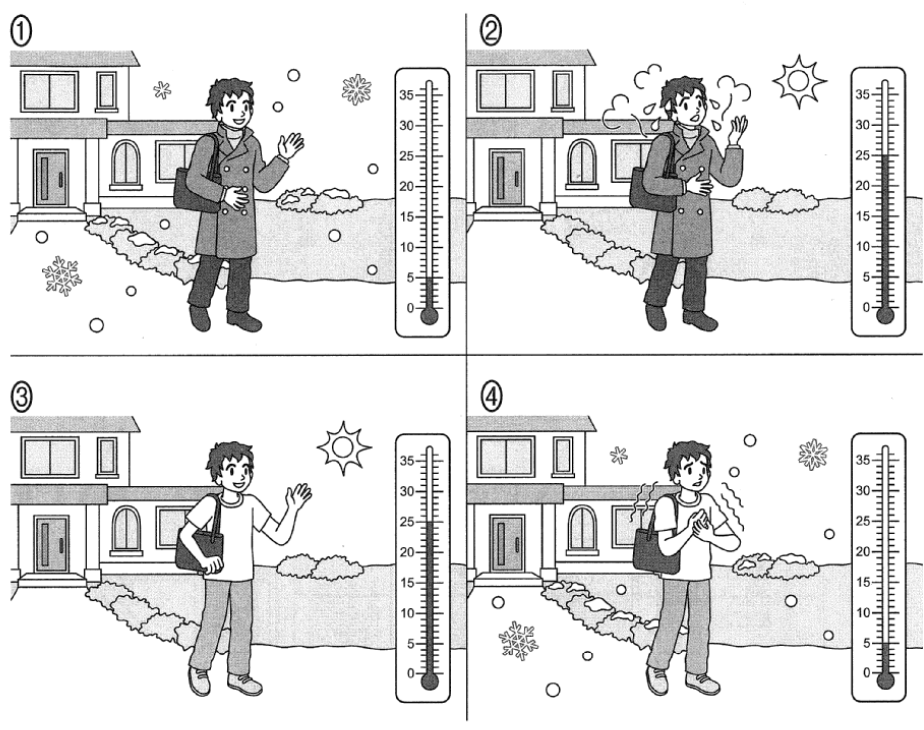

問 7 7

①



②

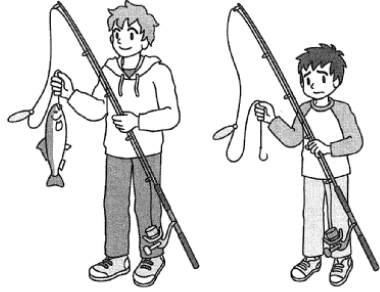

③

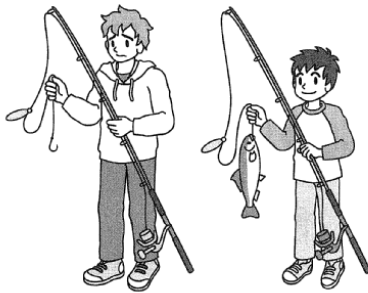

④

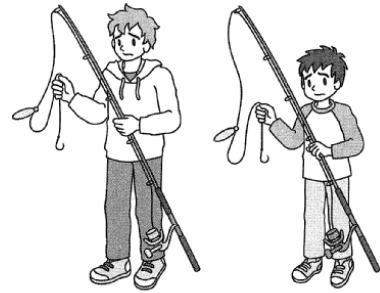

これで第1問Bは終わりです。

第2問 (配点 16) 音声は2回流れます。

第2問は問8から問11までの4問です。それぞれの問いについて、対話の場面が日本語で書かれています。対話とそれについての問いを聞き、その答えとして最も適切なものを、四つの選択肢(①~④)のうちから一つずつ選びなさい。

問8 学生が課題を提出しようとしています。

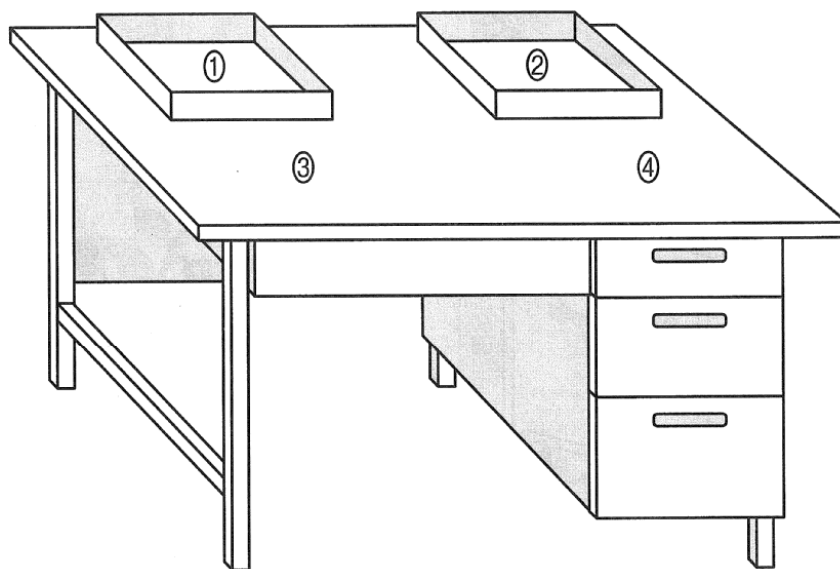

問 9 何を買うか話をしています。 9

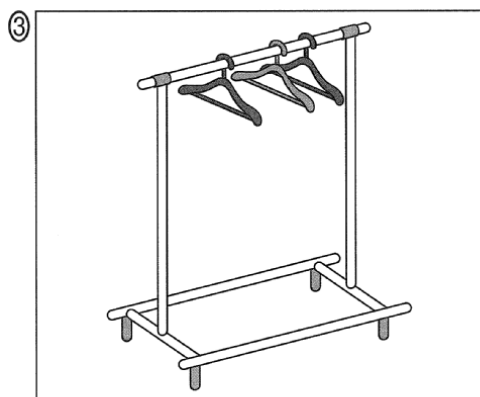
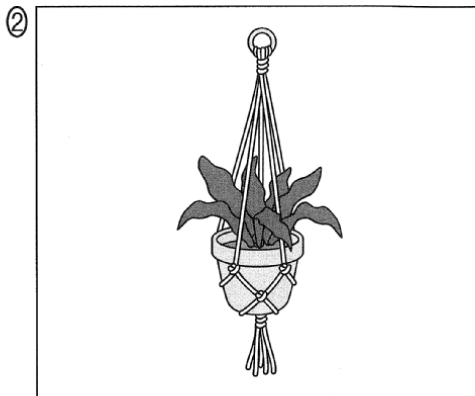
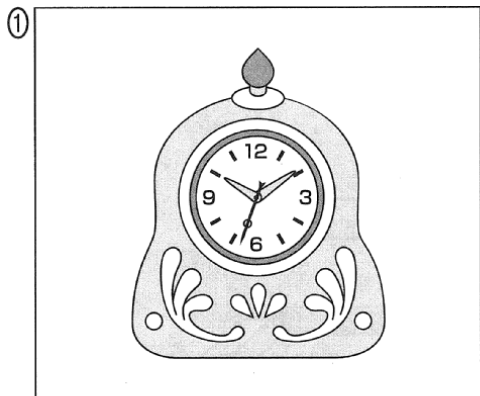

問10 友人同士が、イベントの準備について話をしています。 10

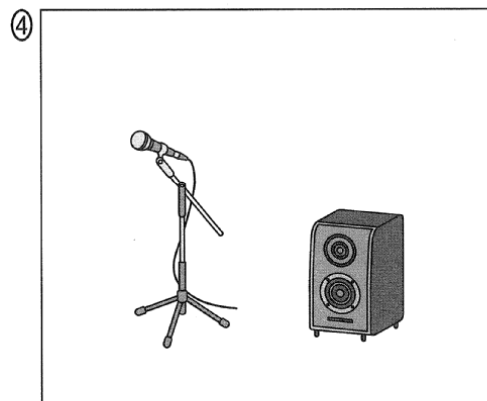
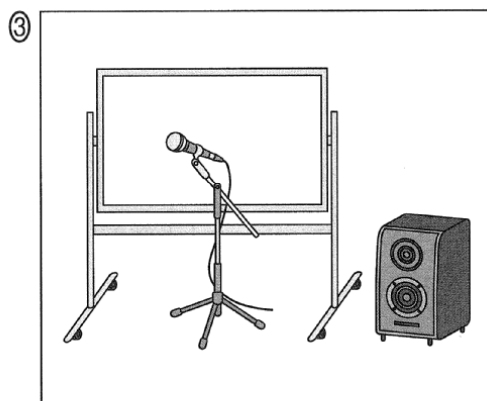
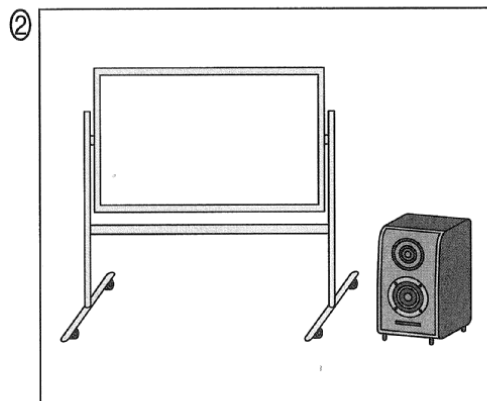
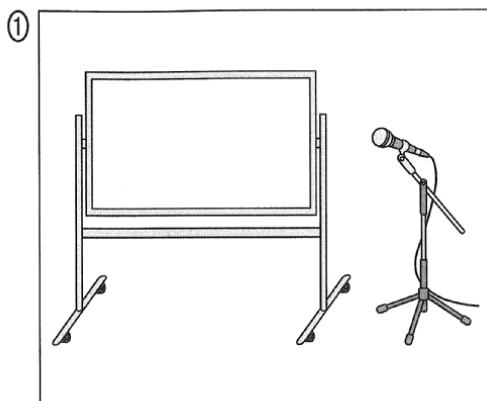

問11 レストランで、女性がウェイトーに質問しています。 11

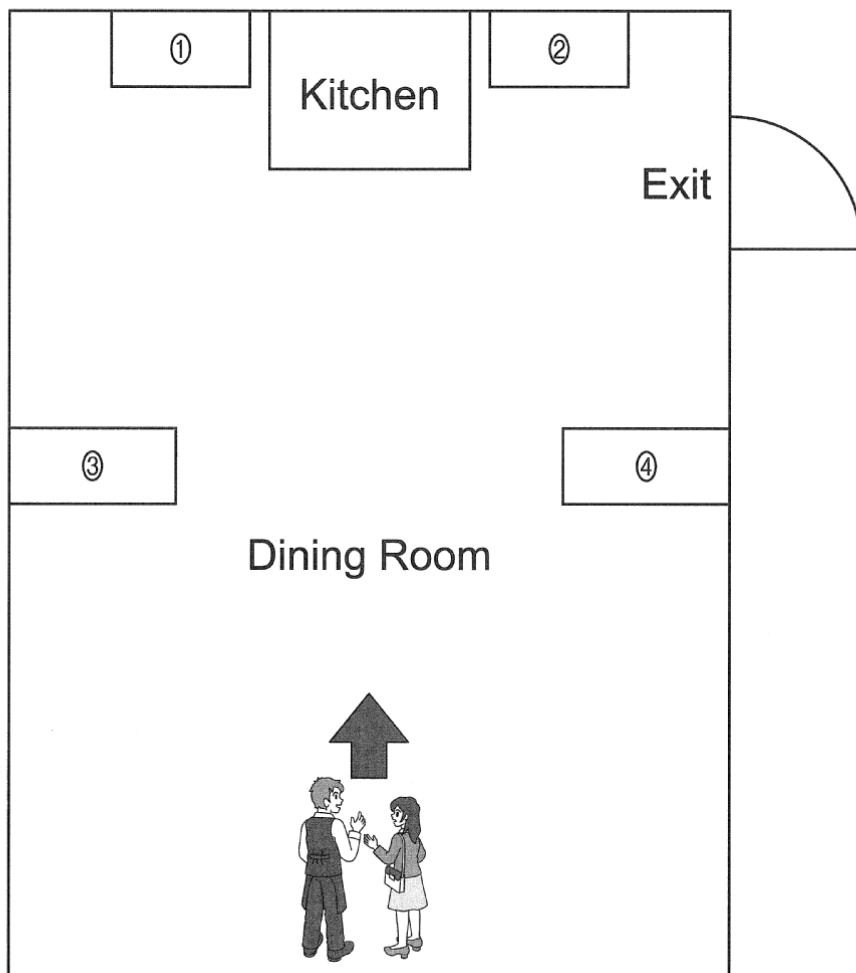

これで第2問は終わりです。

第3問 (配点 18) 音声は1回流れます。

第3問は問12から問17までの6問です。それぞれの問いについて、対話の場面が日本語で書かれています。対話を聞き、問いの答えとして最も適切なものを、四つの選択肢(①~④)のうちから一つずつ選びなさい。(問いの英文は書かれています。)

問12 生徒同士が、授業について話をしています。

Which is true according to the conversation? 12

- ① The boy has already worked on his history report.
- ② The boy is well prepared for the chemistry test.
- ③ The girl didn't know about the schedule change.
- ④ The girl didn't study hard for the chemistry test.

問13 店の中で、友人同士が話をしています。

What did the man do? 13

- ① He convinced the woman to buy different soap.
- ② He decided to buy a new brand of soap.
- ③ He mistook one type of soap for another.
- ④ He suggested buying a cheaper brand of soap.

問14 居間で、兄が妹と話をしています。

What got damaged by the rain? 14

- ① A book
- ② A phone
- ③ A tablet
- ④ An umbrella

問15 テーマパークで、友人同士が話をしています。

What are they going to do now? 15

- ① Book a table for dinner
- ② Go to a restaurant
- ③ Leave the park
- ④ Start going on rides

問16 女性が男性と話をしています。

What will the man do on Saturday morning? 16

- ① Eat some pizza
- ② Go to work
- ③ Help clean the house
- ④ Move to a new place

問17 ホテルで、夫婦が話をしています。

What does the woman think about the hotel? 17

- ① The atmosphere is calm and relaxing.
- ② The hotel room is not warm enough.
- ③ The manager is quite nice and helpful.
- ④ The pool is neither comfortable nor safe.

これで第3問は終わりです。

第4問 (配点 12) 音声は1回流れます。

第4問はAとBの二つの部分に分かれています。

A 第4問Aは問18から問25までの8問です。話を聞き、それぞれの問いの答えとして最も適切なものを、選択肢から選びなさい。問題文と図表を読む時間が与えられた後、音声の流れます。

問18~21 友人が、週末にあった出来事について話しています。話を聞き、その内容を表した四つのイラスト(①~④)を、出来事が起きた順番に並べなさい。

18 → 19 → 20 → 21

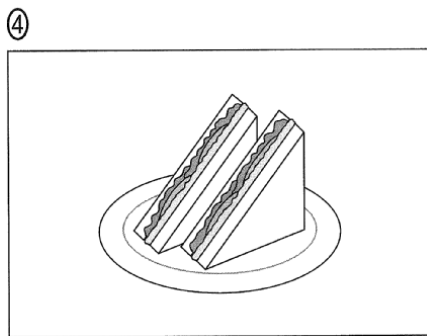
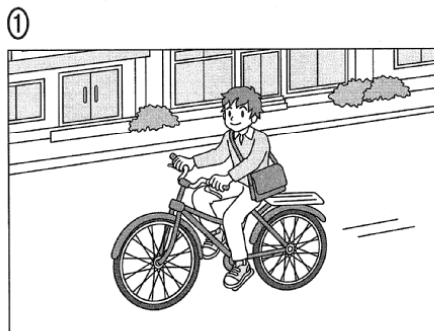

問22～25 あなたは、留学先で、週末に行われる教育フェアの手伝いをしています。

話を聞き、次の表の四つの空欄 ～ に入れるのに最も適切なものを、五つの選択肢 (①～⑤) のうちから一つずつ選びなさい。選択肢は2回以上使ってもかまいません。

Lectures	Number of Guests	Room
Become a Math Expert	56	<input type="text" value="22"/>
Find Time for Art in Your Life	24	
How to Take the Entrance Exam	79	<input type="text" value="23"/>
The Importance of Volunteer Work	88	<input type="text" value="24"/>
How to Apply to Universities	46	<input type="text" value="25"/>
Writing Your College Essays	112	

- ① Room 1
- ② Room 2
- ③ Room 3
- ④ Room 4
- ⑤ Main Hall

これで第4問Aは終わりです。

- B** 第4問Bは問26の1問です。話を聞き、示された条件に最も合うものを、四つの選択肢(①~④)のうちから一つ選びなさい。後の表を参考にしてメモを取ってもかまいません。状況と条件を読む時間が与えられた後、音声の流れます。

状況

あなたは、交換留学先の高校で、キャンプ旅行に出かける前に、四人の友人が推薦するテントの説明を聞いています。

あなたが考えている条件

- A. 簡単に組み立てられること
- B. 暑い日でも寒い日でも使えること
- C. 防水仕様であること

Tent names	Condition A	Condition B	Condition C
① Comfortable Shell			
② Deep Woods Home			
③ Trail Master Ultra			
④ World Explorer			

問26 26 is the tent you are most likely to choose.

- ① Comfortable Shell
- ② Deep Woods Home
- ③ Trail Master Ultra
- ④ World Explorer

これで第4問Bは終わりです。

第5問 (配点 15) 音声は1回流れます。

第5問は問27から問33までの7問です。

最初に講義を聞き、問27から問32に答えなさい。次に続きを聞き、問33に答えなさい。状況、ワークシート、問い及び図表を読む時間が与えられた後、音声の流れます。

状況

あなたは大学で、服装規定(dress codes)に関する講義を、ワークシートにメモを取りながら聞いています。

ワークシート

Dress Codes

◇ **What Is a “Dress Code”?**

- ◆ Definition of a “dress code”: [27]



◇ **Dress Codes for Students**

- ◆ Purpose: Teaching students to separate personal and professional lives

◇ **Dress Codes for Adults**

- ◆ Smart casual: more relaxed and comfortable

perfect for [28]

- ◆ Dress casual: comfortable and formal

perfect for [29]

◇ **Dress Codes for Schools and Businesses**

- ◆ Schools with stricter dress codes expect higher [30].

- ◆ Businesses with more formal clothing require higher [31].

問27 ワークシートの空欄 に入れるのに最も適切なものを、四つの選択肢 (①~④) のうちから一つ選びなさい。

- ① General rules about what clothes to wear
- ② Guidelines for what formal dresses are
- ③ Special regulations for school uniforms
- ④ Unwritten rules for some kinds of clothing

問28~31 ワークシートの空欄 ~ に入れるのに最も適切なものを、六つの選択肢 (①~⑥) のうちから一つずつ選びなさい。選択肢は2回以上使ってもかまいません。

- ① achievement ② education ③ private events
- ④ resources ⑤ social gatherings ⑥ work

問32 講義の内容と一致するものはどれか。最も適切なものを、四つの選択肢 (①~④) のうちから一つ選びなさい。

- ① Having strict dress codes leads to increased academic success.
- ② It is suggested that you dress properly according to the occasion.
- ③ Strict dress codes can interfere with people working effectively.
- ④ There's a close relationship between performance at school and at work.

第5問はさらに続きます。

問33 講義の続きを聞き、次の図から読み取れる情報と講義全体の内容からどのようなことが言えるか、最も適切なものを、四つの選択肢(①~④)のうちから一つ選びなさい。 33

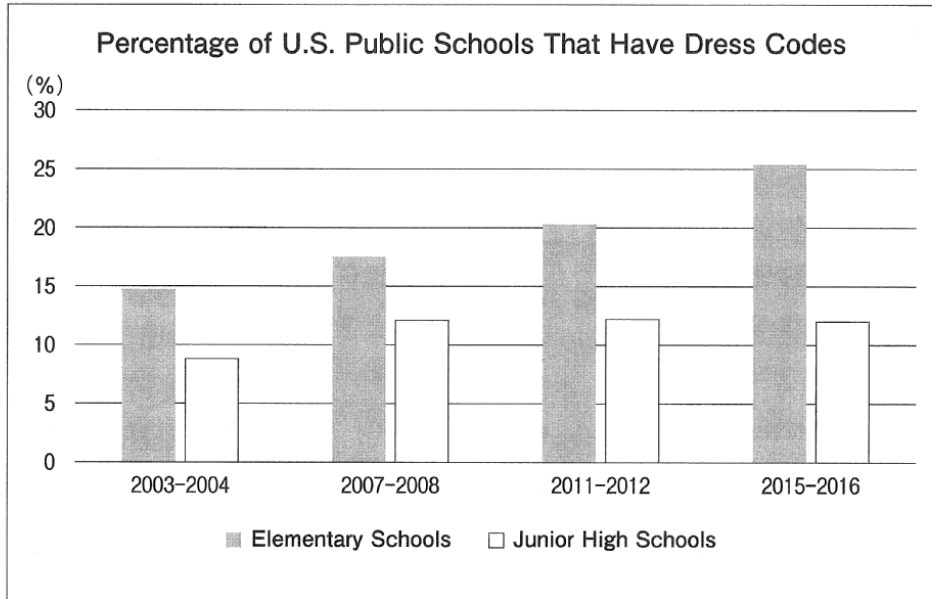

- ① More U.S. public schools are allowing students to choose whether to wear uniforms or not.
- ② More U.S. public schools are realizing that wearing uniforms improves academic performance.
- ③ U.S. public school students are not at all affected by either uniforms or dress codes.
- ④ U.S. public school students study harder when they are allowed to wear whatever they choose.

これで第5問は終わりです。

第6問 (配点 14) 音声は1回流れます。

第6問はAとBの二つの部分に分かれています。

A 第6問Aは問34・問35の2問です。二人の対話を聞き、それぞれの問いの答えとして最も適切なものを、四つの選択肢(①~④)のうちから一つずつ選びなさい。(問いの英文は書かれています。) 状況と問いを読む時間が与えられた後、音声流れます。

状況

Amy と Luke が、ペットの飼育について話をしています。

問34 Which statement would Amy agree with the most? 34

- ① A dog and a cat usually don't run around and play together.
- ② A pet's emotional health must be considered at all times.
- ③ Owning a pet is a responsibility with many things to consider.
- ④ Some pets would rather be alone than socializing with animals.

問35 Which decision will Luke make about his dog after the conversation?

35

- ① To get a cat for it
- ② To get another dog for it
- ③ To give it to a friend
- ④ To stay with it alone

これで第6問Aは終わりです。

B 第6問Bは問36・問37の2問です。会話を聞き、それぞれの問いの答えとして最も適切なものを、選択肢のうちから一つずつ選びなさい。後の表を参考にしてメモを取ってもかまいません。状況と問いを読む時間が与えられた後、音声が始まります。

状況
四人の学生(Ken, Lauren, Mark, Nancy)が、夏休みについて話し合っています。

Ken	
Lauren	
Mark	
Nancy	

問36 会話が終わった時点で、夏休みは長くなくていいと考えた人を、四つの選択肢(①~④)のうちから一つ選びなさい。 36

- ① Lauren
- ② Ken
- ③ Lauren, Nancy
- ④ Mark, Nancy

問37 会話を踏まえて、Nancy の考えの根拠となる図表を、四つの選択肢 (①~④) のうちから一つ選びなさい。 37

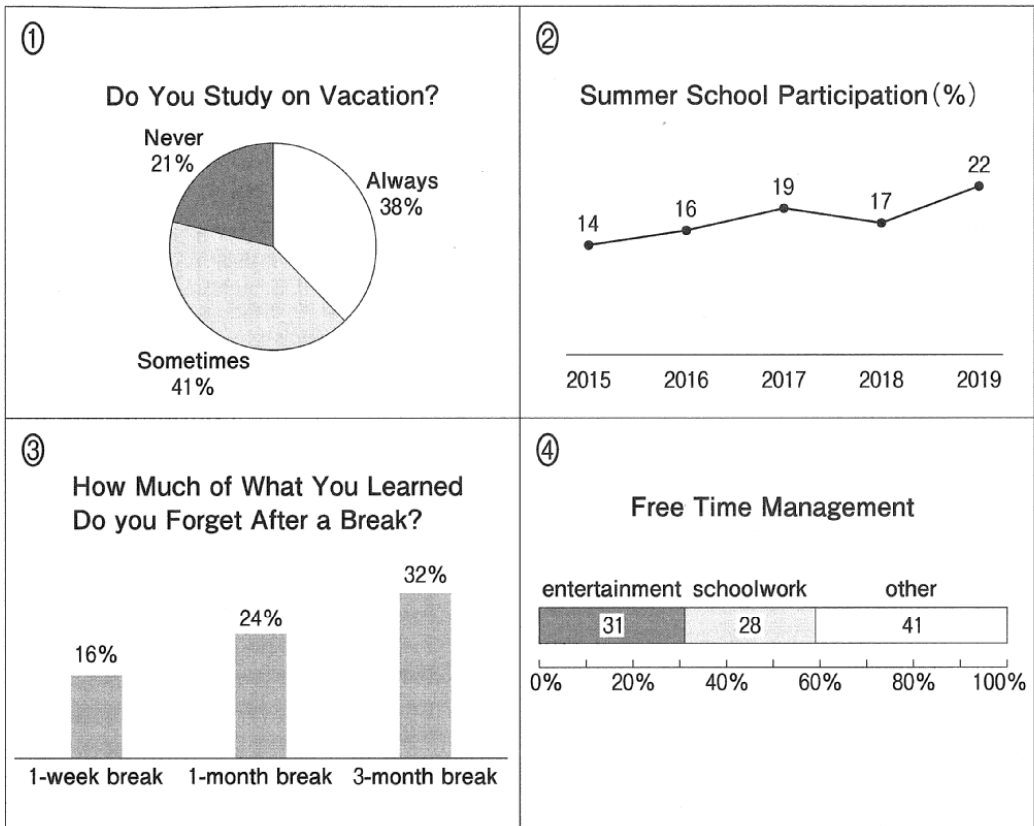

これで第6問Bは終わりです。

第2回 解答・解説

設問別正答率

解答番号	1	2	3	4	5	6	7	8	9	10
配点	4	4	4	4	3	3	3	4	4	4
正答率(%)	81.8	74.7	38.8	26.1	51.4	21.0	91.7	93.7	44.1	85.9
解答番号	11	12	13	14	15	16	17	18-21	22	23
配点	4	3	3	3	3	3	3	4	1	1
正答率(%)	30.5	69.0	50.2	68.6	43.2	25.5	54.6	93.5	53.6	63.2
解答番号	24	25	26	27	28-29	30-31	32	33	34	35
配点	1	1	4	3	2	2	4	4	3	3
正答率(%)	52.7	39.3	23.0	38.5	10.1	18.1	40.8	45.0	41.4	11.1
解答番号	36	37								
配点	4	4								
正答率(%)	32.7	29.1								

設問別成績一覧



設問	設 問 内 容	配 点	全 体	現 役	高 卒	標準偏差
合計		100	49.2	48.0	61.1	16.2
1	短文発話内容一致問題	25	13.8	13.5	16.4	5.3
2	対話文イラスト選択問題	16	10.2	10.0	12.1	3.7
3	対話文質問選択問題	18	9.3	9.1	12.0	4.8
4	モノローグ型中文内容把握問題	12	6.7	6.6	8.2	2.6
5	モノローグ型長文内容把握問題	15	5.1	5.0	6.9	3.7
6	会話長文質問選択問題	14	4.0	3.9	5.4	3.4

(100点満点)

問題番号	設問	解番	答号	正解	配点	自己採点
第1問	A	問1	1	②	4	
		問2	2	③	4	
		問3	3	②	4	
		問4	4	④	4	
	B	問5	5	③	3	
		問6	6	③	3	
		問7	7	③	3	
第1問 自己採点小計					(25)	
第2問	問8	8	④	4		
	問9	9	①	4		
	問10	10	④	4		
	問11	11	①	4		
第2問 自己採点小計					(16)	
第3問	問12	12	③	3		
	問13	13	①	3		
	問14	14	①	3		
	問15	15	①	3		
	問16	16	③	3		
	問17	17	④	3		
第3問 自己採点小計					(18)	

問題番号	設問	解番	答号	正解	配点	自己採点
第4問	A	問18	18	②	4*	
		問19	19	①		
		問20	20	③		
		問21	21	④		
		問22	22	②	1	
	B	問23	23	③	1	
		問24	24	③	1	
		問25	25	⑤	1	
		問26	26	①	4	
第4問 自己採点小計					(12)	
第5問	問27	27	①	3		
	問28	28	⑤	2*		
	問29	29	⑥			
	問30	30	①	2*		
	問31	31	②			
	問32	32	②		4	
問33	33	②	4			
第5問 自己採点小計					(15)	
第6問	A	問34	34	③	3	
		問35	35	④	3	
	B	問36	36	①	4	
		問37	37	③	4	
第6問 自己採点小計					(14)	
自己採点合計					(100)	

(注) ※は、全部正解の場合のみ点を与える。

※解説の  ~  はトラック番号(MP3のファイル名)を示しています。



English 英語

Forward 将来に
individual 個人
training 訓練

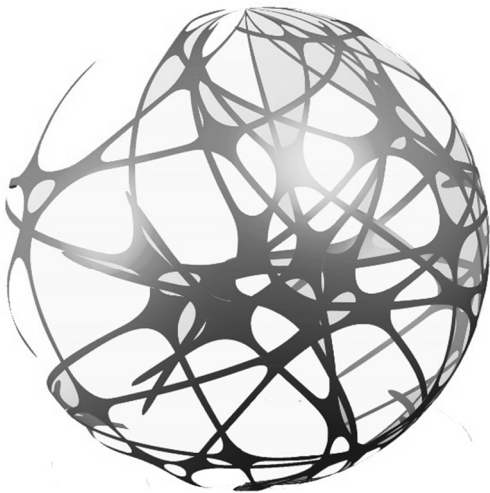

名 前